

Верстак двухтумбовый

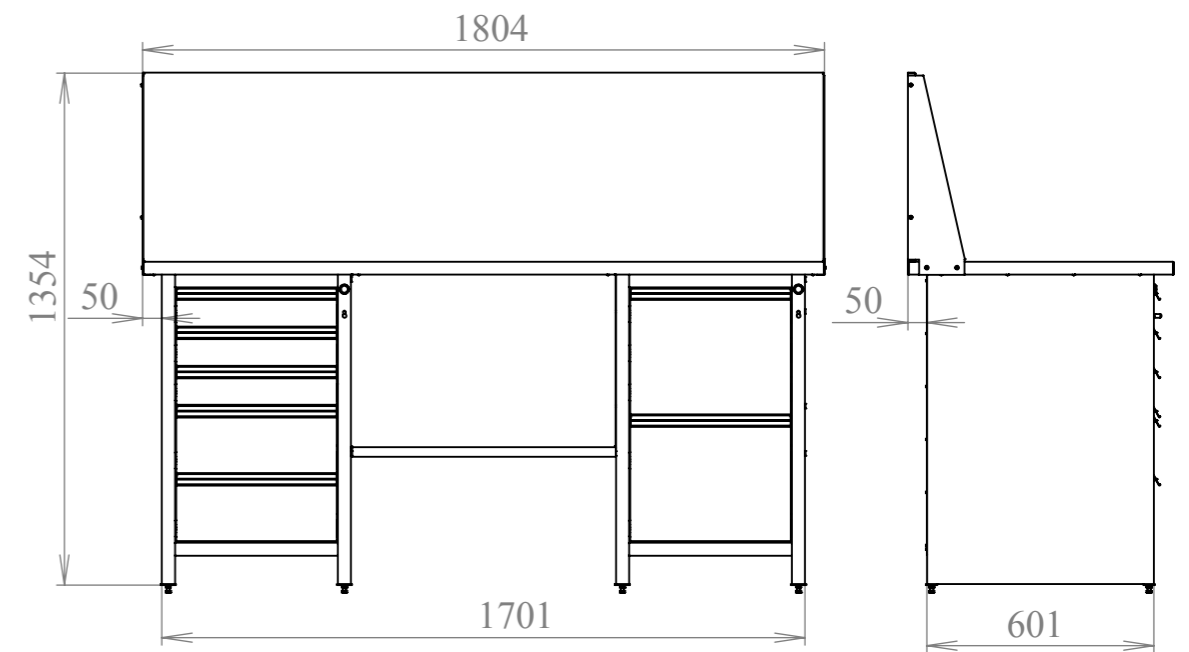
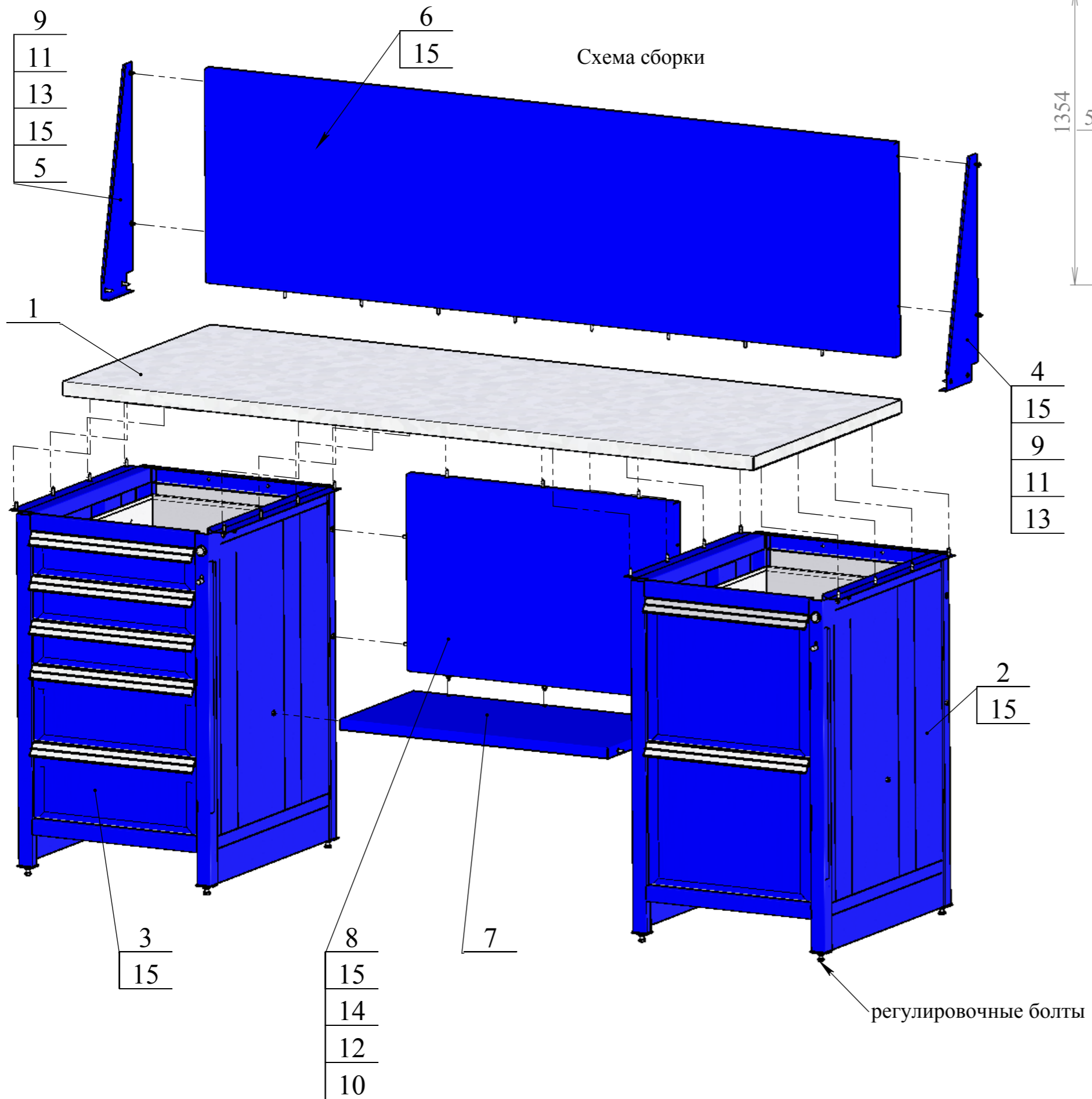

1. Распаковать детали верстака.
2. Закрепить стяжку поз.8 и полку поз.7 к тумбам поз. 2,3 при помощи винтов и шайб М6
3. На собранную конструкцию установить столешницу поз.1 и закрепить саморезами.
4. Установить перфорированную панель поз.6 на столешницу (саморезы).
5. Установить косынки поз. 4,5, предварительно выравняв панель перпендикулярно относительно столешницы (саморезы, винты, шайбы, гайки М4)
6. Установить верстак на рабочее место и отрегулировать его положение регулировочными болтами.

Поз.	ОБОЗНАЧЕНИЕ	К-ВО
1	Столешница	1
2	Тумба(2ящика)	1
3	Тумба (5ящиков)	1
4	Косынка	1
5	Косынка зерк.	1
6	Панель	1
7	Полка	1
8	Стяжка	1
9	Винт М4х12.016 ГОСТ 1491-80	4
10	Винт М6х16.019 ГОСТ 1491-80	9
11	Гайка М4.01.6 ГОСТ 5915-70	4
12	Гайка М6.01.9 ГОСТ 5915-70	3
13	Шайба 4.01,10кп.01.9 ГОСТ 11371-78	10
14	Шайба 6.01,10кп.01.9 ГОСТ 11371-78	12
15	саморез 5x20	31